

horní vozík S35A zafrézovaný

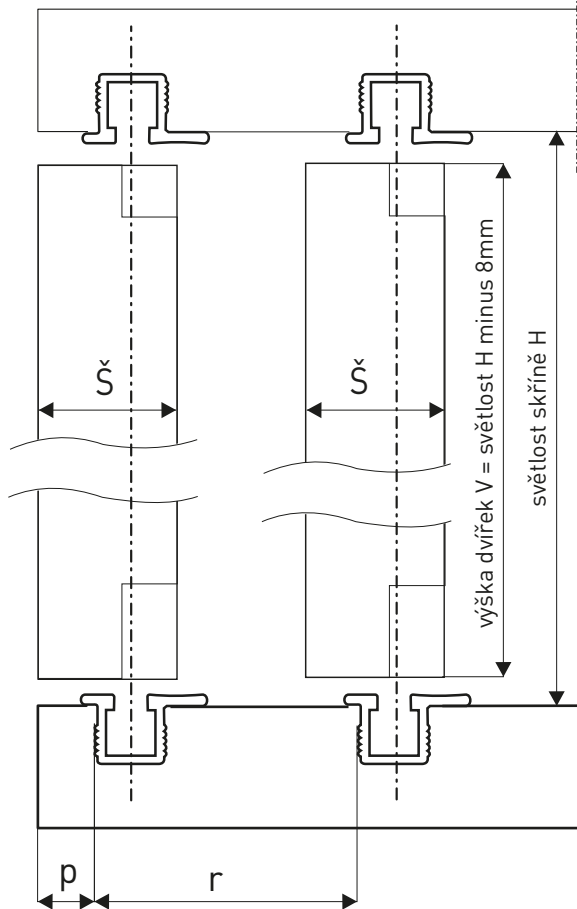
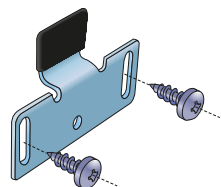

**Vzdálenost frézování pro první lištu od okraje minimálně:**

$$p = \text{š} - 12 \text{ mm}$$

$$p2 = p + 7 \text{ mm}$$

**Rozteč frézování pro druhou lištu:**

$$r = \text{š} + \text{min. } 8 \text{ mm}$$

horní vozík S35B bez zafrézování

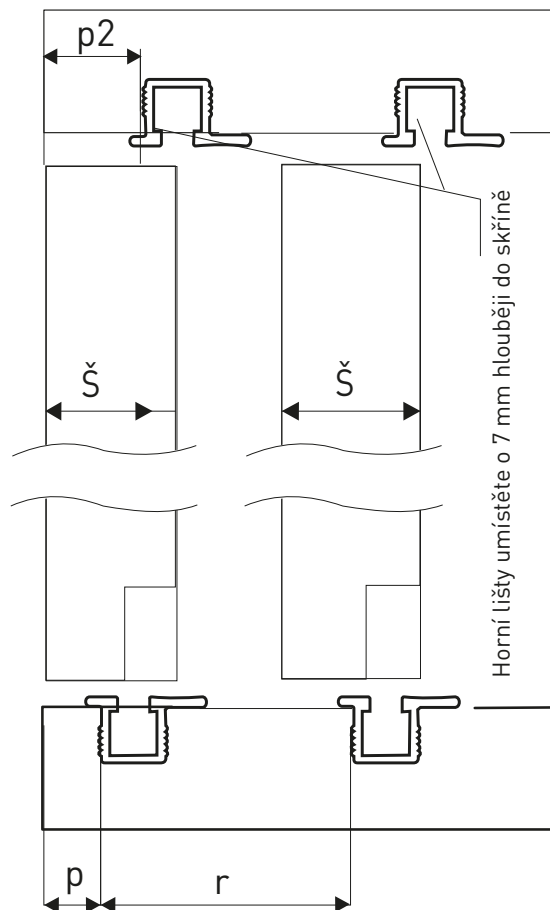
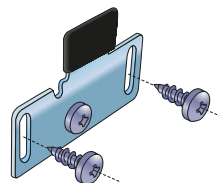

**Příklad pro lamino tl. 18 mm:**

$$p = 6 \text{ mm}$$

$$r = 26 \text{ mm}$$

$$V = H - 8 \text{ mm}$$

Zafrézování pro horní vozík S35A

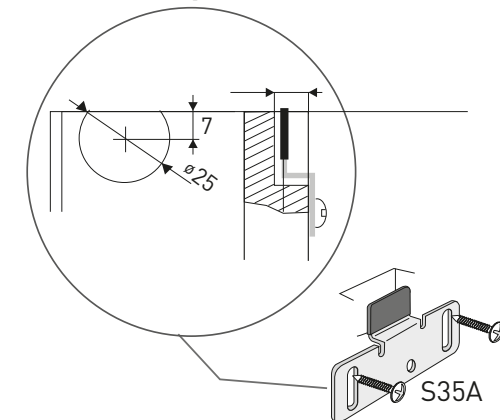

Zafrézování pro dolní vozík

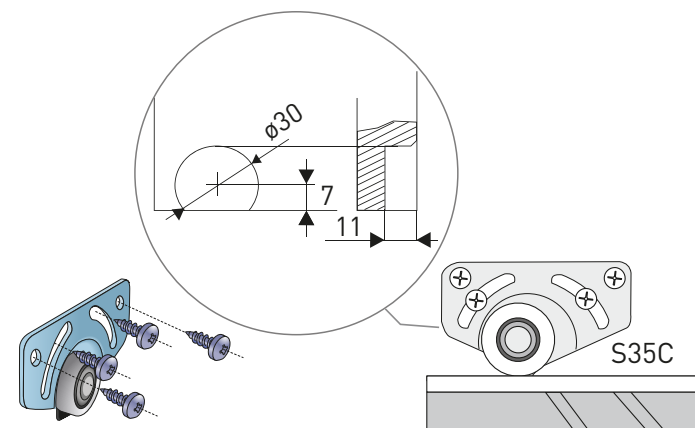

Šířka a hloubka zafrézování pro vodící profil

