

S40SD- kování pro skládací dveře

Detail horního vozíku
(vyrábí se levé a pravé provedení)

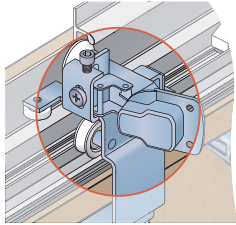

Detail dolního vozíku

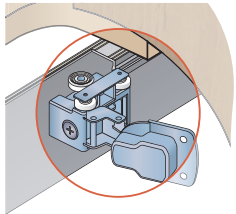

Detail středového závěsu

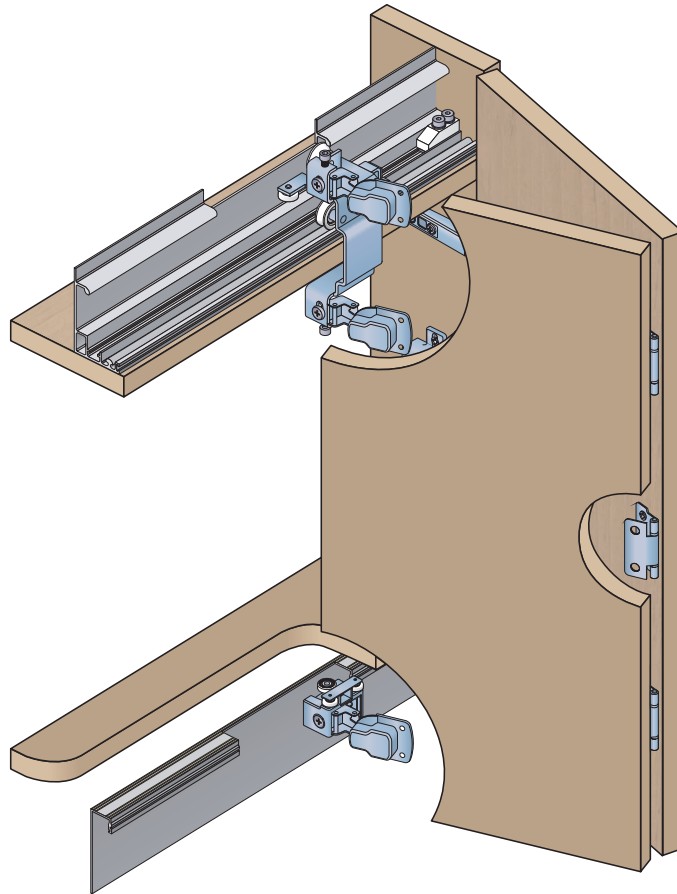
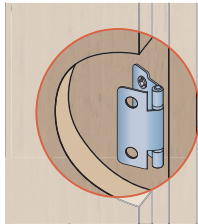

SOUČÁSTI SYSTÉMU:

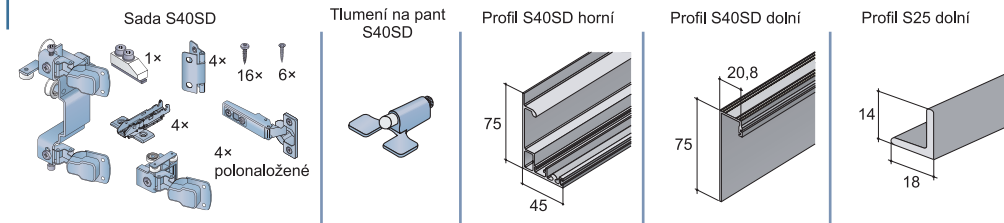

1. Montáž horních a spodních vodících lišt

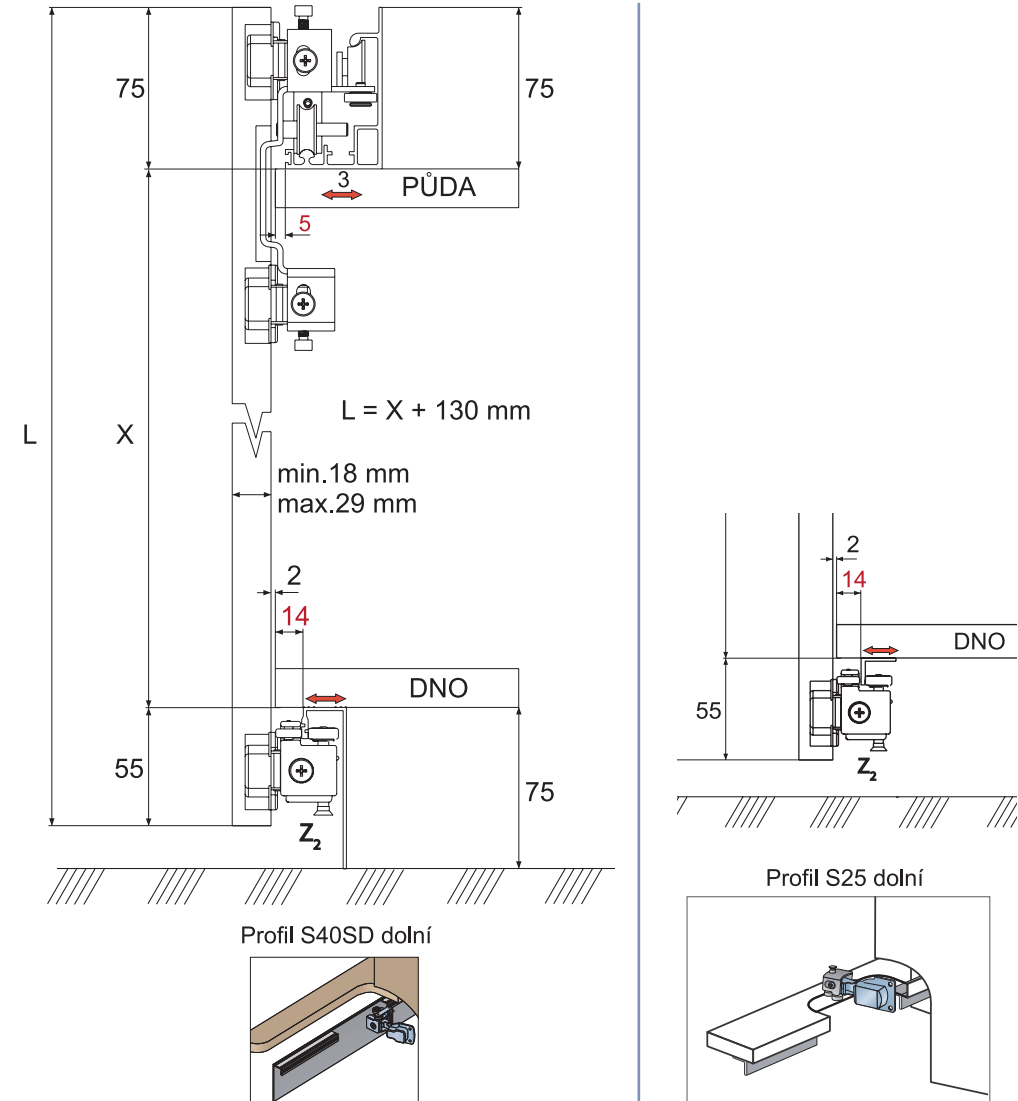

Výpočet šířky dveří a křídel pro 1 skládané dveře se 2 křídly
 Šířka dveří = světlá šířka korpusu + (2× naložení)
 Šířka křídla = světlá šířka korpusu - (1× mezera) + (2× naložení) / 2

Výpočet šířky dveří a křídel pro 2 skládané dveře se 4 křídly
 Šířka dveří = světlá šířka korpusu + (2× naložení)
 Šířka křídla = světlá šířka korpusu - (3× mezera) + (2× naložení) / 4

2. Zvolení mezery mezi křídly

POHLED SHORA

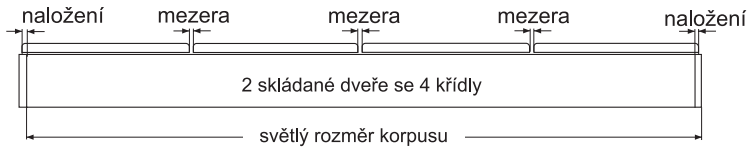
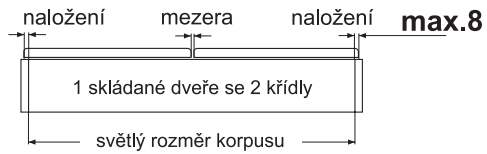

Zaoblení hran dveří a mezery
(jako ochrana prstů)



B1	15	14,5	14	13,5	13
B2	11	10,5	10	9,5	9
mezera	1	2	3	4	5

3. Příprava křídel a navrtání děr napanty

Sestava dveří se 2 křídly

VRTACÍ PLÁN
POHLED ZE ZADU

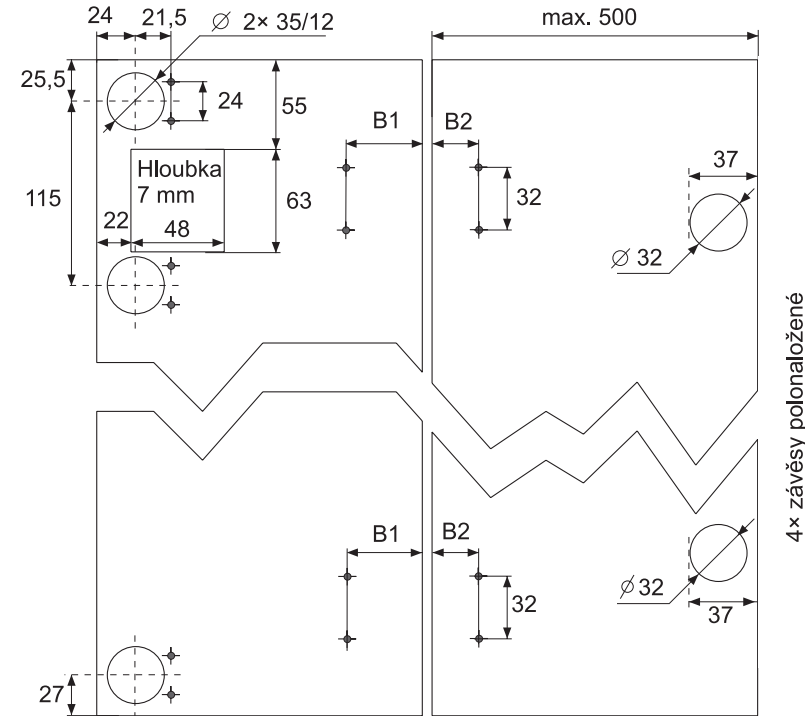

4. Montáž kování a usazení křídel na korpus

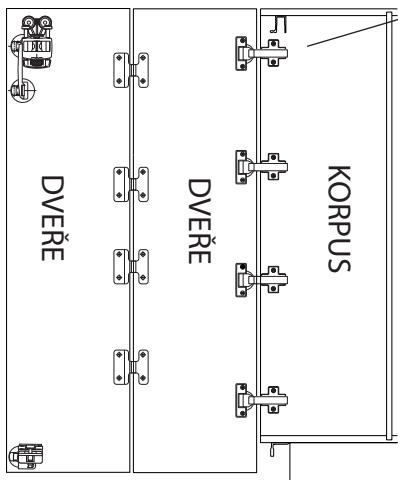

5. Nasazení dveří a seřízení

6. Zavěšení dveří do horní lišty a zajištění kování Z

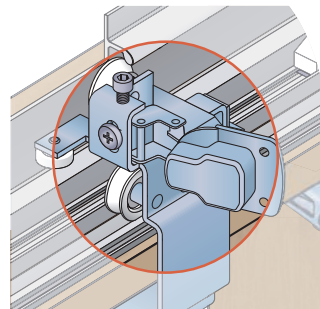

7. Zajištění spodního vozíku do lišty a zajištění kování Z₂

Profil S40SD dolní

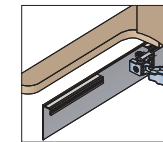

Profil S25 dolní

